

## WAVE CHEST / WAVE TALL CHEST

### 取扱説明書 保存用

- お買い上げありがとうございます。
- ご使用前に必ずお読みください。
- この説明書は必ず保管してください。

#### 重要なお知らせ (安全上のご注意)

ここに示した警告・注意事項はお使いになる方や他の人への危害や損害を未然に防ぐためのものです。必ずお守りください。

 してはいけない「禁止」の内容です。

 実行しなければならない内容です。

#### 警告

- 保護者の目の届かない所でおさまひとりでは使わせないでください。引出しを登ったり、ぶら下がったりすると、商品が転倒しケガの原因となります。



- 商品の上に腰掛けたり、乗ったり、また商品の上で立ったり、とんだりしないでください。商品が倒れてケガや破損をすることがあります。

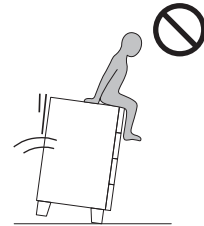

- 引出しを出した際、手をついたり、乗ったり、無理やり引っ張ったりしないでください。商品が転倒してケガをするおそれがあります。

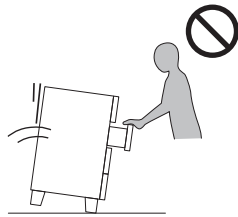

- 複数の引出しを同時に開けないでください。商品が転倒しケガや破損のおそれがあります。

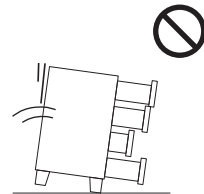

 禁止

- テレビモニターなどの重いものを上に置かないでください。転倒落下によりケガをするおそれがあります。

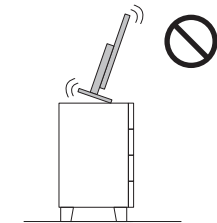

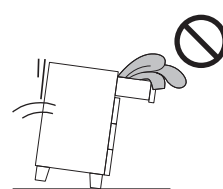

- 引出し上部だけに収納しないでください。不安定になり、転倒してケガをするおそれがあります。

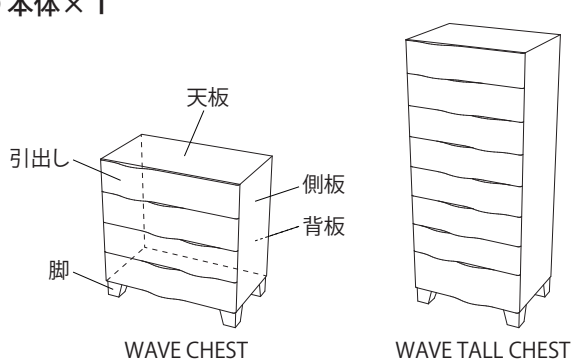
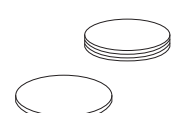
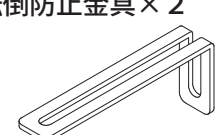

※ イラストは WAVE CHEST です。

### パーツリスト

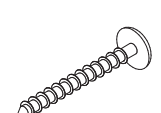
<p>① 本体 × 1</p>  <p>WAVE CHEST      WAVE TALL CHEST</p>	<p>② フェルト × 4</p> 	<p>③ 転倒防止金具 × 2</p>  <p>※ 本体に取り付け済です。</p>
<p>④ 木ネジ(短) × 4</p>  <p>※ 本体に取り付け済です。</p>	<p>⑤ 木ネジ(長) × 2</p> 	

#### 設置の前に必ずお読みください

 注意

- 開梱する際には十分な場所を確保し、敷物等をして床や既存の家具に傷が付かないよう、注意して行ってください。
- 移動・開梱の際には、必ず2人以上で行ってください。
- 本体の移動・設置の際には十分なスペースを確保して行ってください。思わぬ事故、物品破損の原因となります。

## ご使用方法

### 引出しの着脱方法について

#### ● 取りはずしかた

① 引出しを開け、下図のようにストッパー金具のレバーを押し下げ、抜け止めを解除します。

② 引出しを引き抜きます。

※ 引出しの取り付けは、取りはずしと逆の手順で行ってください。

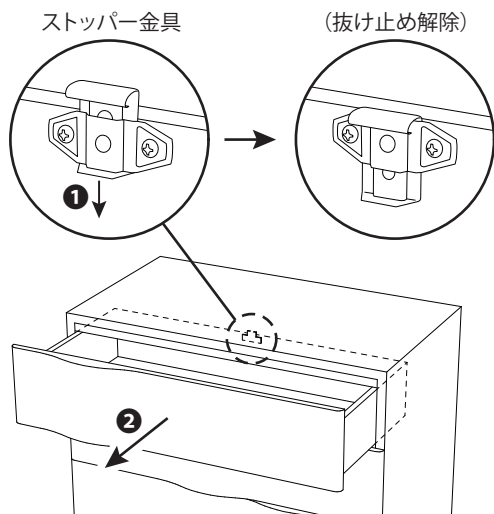

### 床面保護について

● ②フェルトを脚の裏面に貼って保護したり敷物などを敷いてご使用ください。

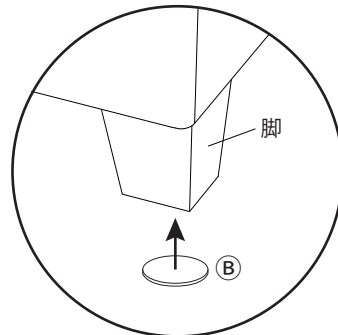

### 転倒防止金具の取付方法



警告

- 付属の転倒防止金具は必ず取り付けて使用してください。
- 商品を壁に固定するための補助パーツです。(※ 耐震用ではありませんので耐震用の固定金具は別途準備し、取り付けてください。)
- 下記の手順に従って商品を壁にしっかりと固定してください。
- 作業時には、必要に応じて保護メガネなど保護具を着用してください。

● ①(A)本体を壁面に設置し、上記「ご使用方法」の引出しの着脱方法を参考に最上段の引出しを取りはずし、本体を柱や壁に固定してください。

① 天板下部付属の②木ネジ(短)を少しゆるめ、③転倒防止金具を壁に当たるように調整して再び②木ネジ(短)を締めて③転倒防止金具を固定してください。

② ③転倒防止金具を壁に固定してください。

(柱や壁の下地(間柱)が木材の場合: 付属の④木ネジ(長)を使用してください。)

(壁の材質が木材以外の場合: 壁の素材に適した市販のネジ類をお買い求めください。)

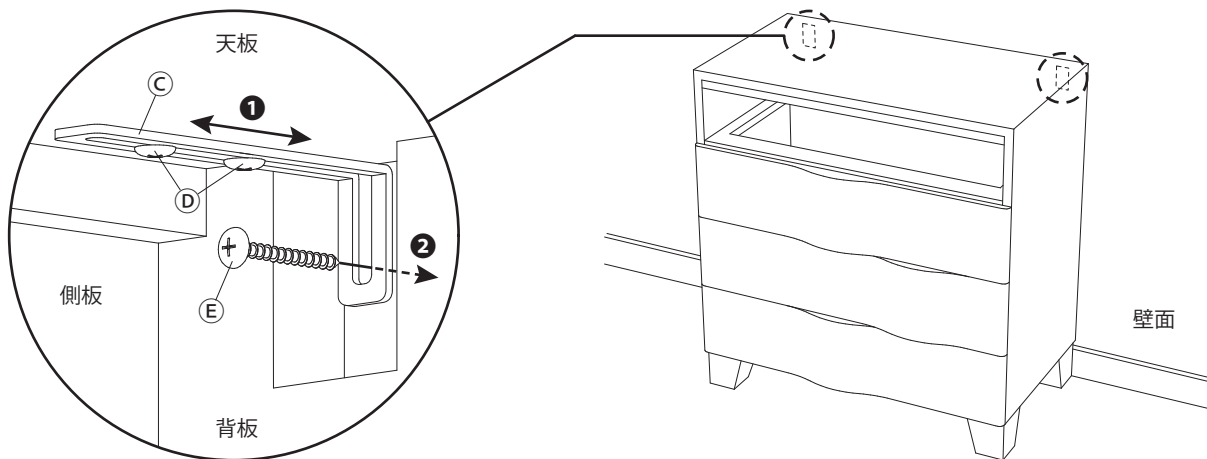

※ イラストは WAVE CHEST です。

### 警告



行う

- 付属の転倒防止金具は、商品を壁に固定するための補助パーツです。取り付けて使用してください。取り付けずに使用すると、使用中に商品が転倒しケガをする原因となります。
- 付属の転倒防止金具を壁に固定する際は、壁の状況をお確かめの上で、壁の素材に適したネジ類を使用してください。適していないものでは、強度が得られず、転倒して商品の破損や思わぬケガをする原因となります。
- 商品と壁に固定したネジなどは、確実に取り付けしたことを点検し、その後も定期的に点検してください。また、地震などの激しい揺れや衝撃が加わった後にも必ず点検してください。点検の結果、ゆるみがあった場合は、商品の転倒防止金具の設置位置を変えて、取り付けてください。同じ場所に取り付けると強度が低下するおそれがあります。
- 付属の転倒防止金具は取り付け方法をよく読み、正しく取り付けてください。誤って取り付けた状態では強度が弱まり、商品が転倒し、ケガをする原因となります。誤った取り付けによって生じた事故や損害については、責任を負えません。